

m € n í m @ s e ★ ★ ★

---

ABSOLVENTSKÁ PRÁCE / KOMUNIKAČNÍ KAMPAŇ NA PODPORU ZAVEDENÍ JEDNOTNÉ EVROPSKÉ MĚNY EURO V ČESKÉ REPUBLICE / PAVLÍNA HÁJKOVÁ

## obsah

- 02 o kampani
- 03 slogan pro kampaň / varianta sloganu
- 04 fotografie změn
- 05 symboly
- 06 informační stánek 01
- 07 informační stánek 02
- 08 poutač pro interiéry
- 09 samolepky
- 10 plakáty
- 11 měřič na peníze
- 12 klíčenka
- 13 odznáčky
- 14 Rubikova kostka
- 15 ubrusy
- 16 citylights
- 17 oblečení hostesek a promotérů
- 18 kamiony
- 19 euroauta
- 20 exteriérové poutače / křesla
- 21 umístění krychlí

**informace o kampani****\_ cíl kampaně...**

- ...zvýšit povědomí o probíhající přeměně stávající české měny na novou v celé České republice
- ...zacílit kampaň na všechny obyvatele České republiky ve věku od cca 14 let
- ...upoutat pozornost obyvatel České republiky a podat jim veškeré informace o kampani

**\_ požadavky pro vytvoření kampaně...**

...V mé absolventské práci jde především o vytvoření návrhu celorepublikové kampaně, která by připravila "půdu" pro nástup nové měny. Pokud jde o grafickou část, hlavním úkolem je vytvořit jednotný vizuální styl zejména stánků, prostorových stojanů a reklamních předmětů, které by kampaň vhodně podporovali. Pro obor Výstavnictví bylo zadáno navrhnout zejména výstavní část komunikačních materiálů určených k propagaci zavedení jednotné měny euro v České republice...

**\_ hlavní myšlenka kampaně**

...hlavní myšlenkou kampaně je to, že se každý člověk a všechno kolem něj stále mění a posouvá dopředu, proto i změna naší současné měny na euro je součástí jakéhosi posunu vpřed. Použití netradiční formy kampaně souvisí s permanentním vývojem ve všech oborech, včetně reklamy...

m  € n í m @ s e \*\*\*

m  € měníme se \*\*\*

SLOGAN PRO KAMPAŇ / je složen ze symbolů - eura a České koruny - a různých fontů písma, celá kompozice evokuje změnu;  
koruna umístěná nahoře a euro, které je pod ní, vytváří dojem přeměny české koruny na euro;  
barevnost je shodná s barevností používané u symbolů EU  
VARIANTA SLOGANU // tato varianta hlavního sloganu kampaně by byla cílena hlavně na mladší generaci, používala by se  
hlavně v propagačních materiálech pro školy



**FOTOGRAFIE ZMĚN / fotografie změn od horšího k lepšímu budou doplňovat kampaň, budou umístěny na velkých i malých krychlích, ze kterých se budou seskupovat informační stánky; fotografie budou tvořit také prezentaci, která se bude promítat na monitorech nebo projektorech umístěných v krychlích a budou vždy doplněny sloganem kampaně**





**INFORMAČNÍ STÁNEK 01 /** navrhla jsem variabilní informační stánky skládající se z krychlí, které mají dva rozměry, první mají rozměr 220 cm x 220 cm a jsou koncipovány tak, aby se daly variabilně setavovat; menší krychle mají poloviční rozměr; malé i velké krychle jsou variabilní v sestavování, použité barvy - bílá, žlutá, modrá; krychle jsou potištěny řezanou grafikou a fotografiemi

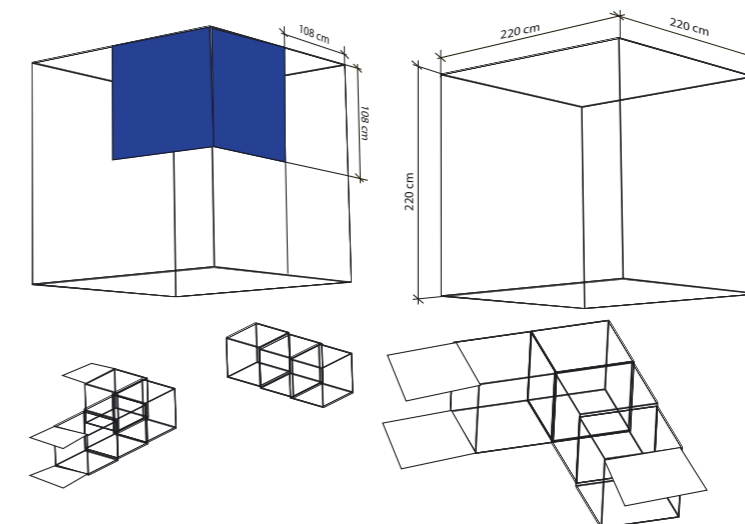
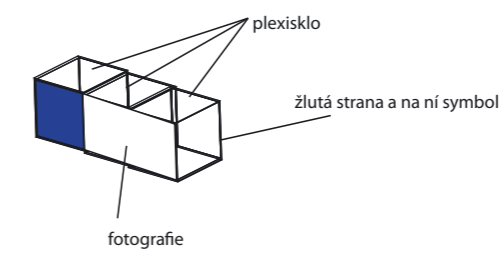
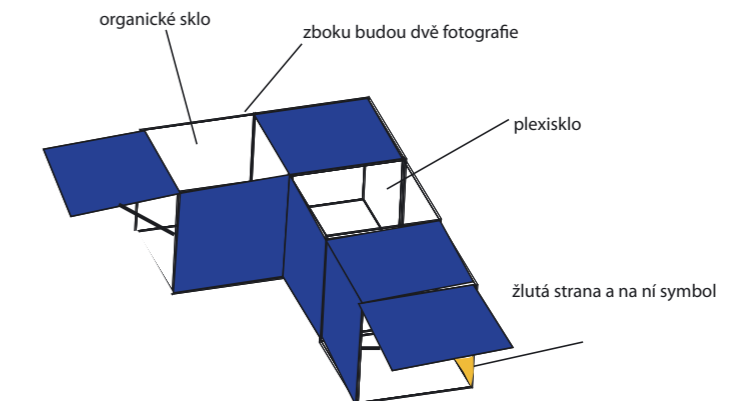
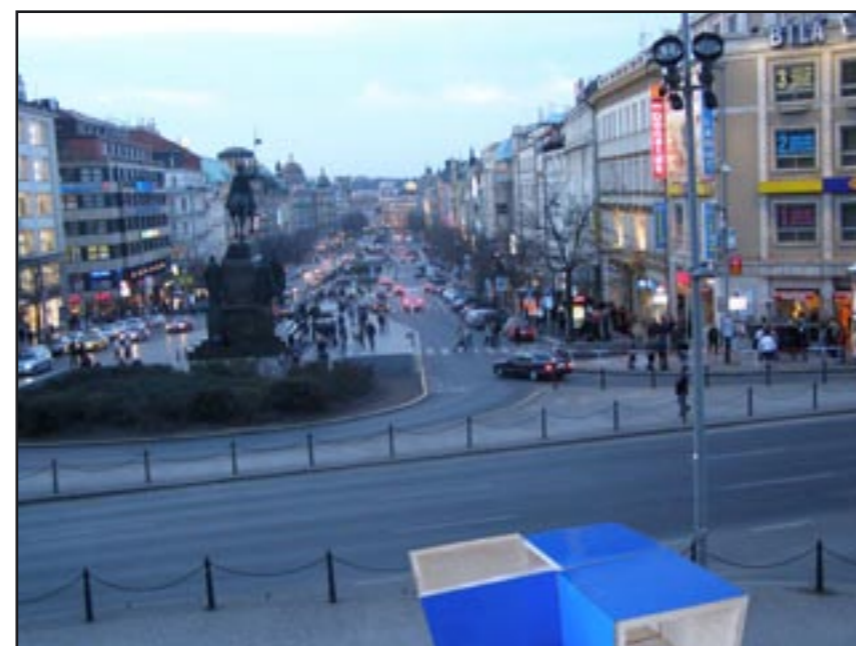

**INFORMAČNÍ STÁNEK 02 /** informační stánky se budou sestavovat podle místa, kde bude probíhat informační kampaň, jejich počet a seskupení závisí na daném místě; uvnitř velkých krychlí budou probíhat propagační akce; převoz krychlí budou zajišťovat kamiony a vlaky, které budou součástí samotné propagační akce a budou ji reprezentovat

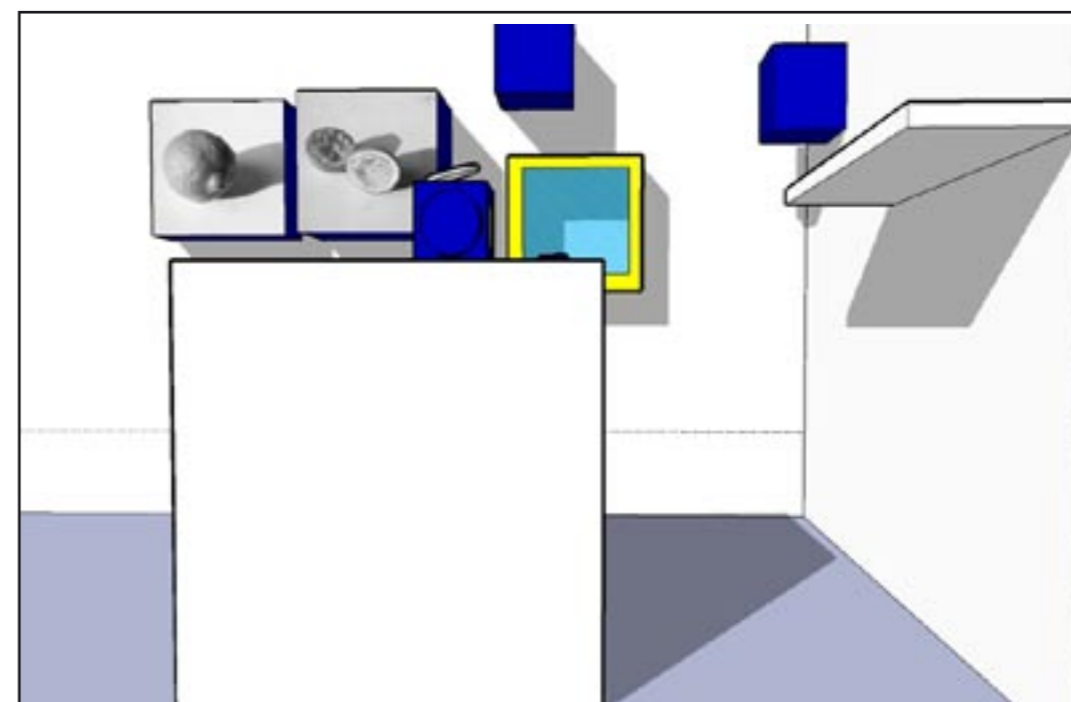
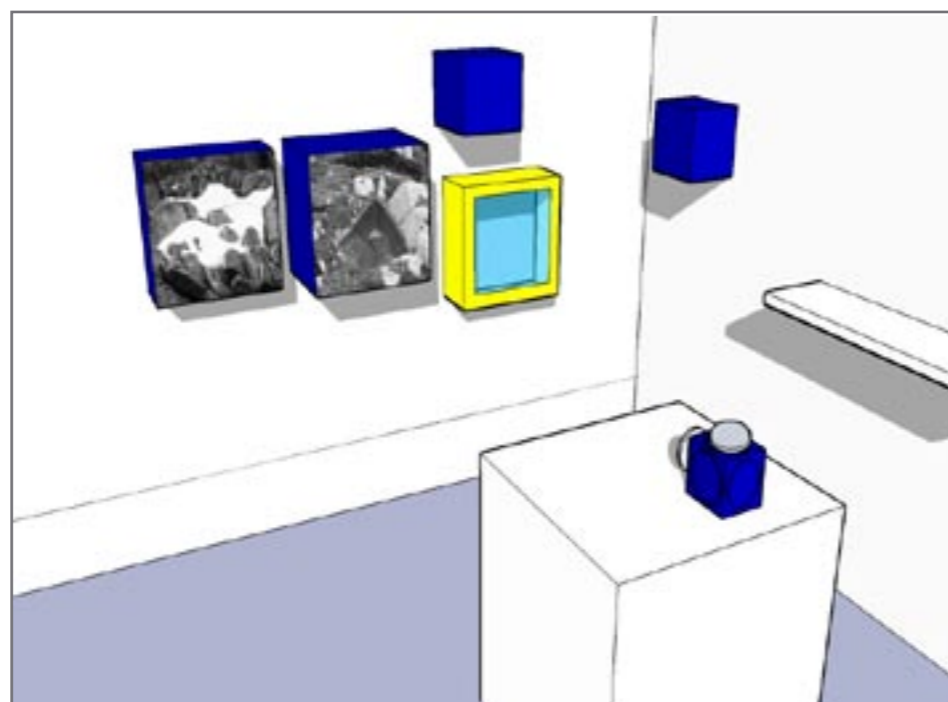

**POUTAČ PRO INTERIÉRY** / poutačem bude jakási kompozice z krychlí na stěnách v interiérech, krychle budou ve dvou velikostech, na některých budou umístěné fotografie změn a v některých budou umístěny monitory nebo projektory s prezentací, krychle budou nainstalovány podle místa na zdech

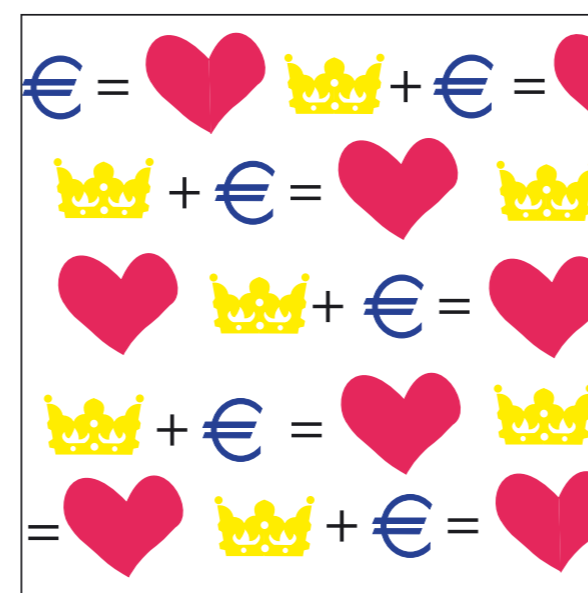
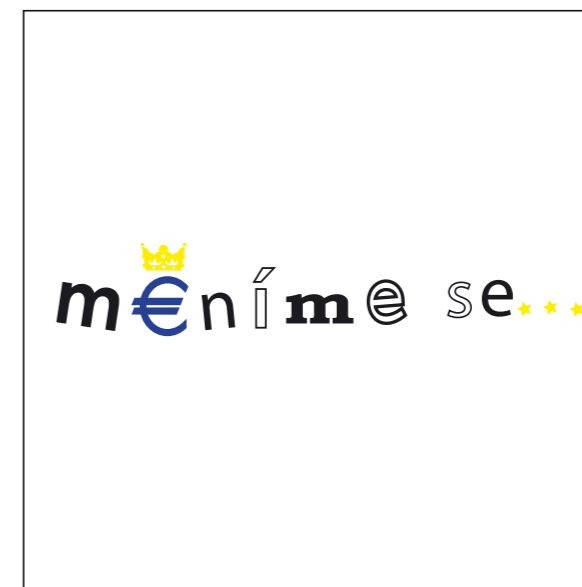
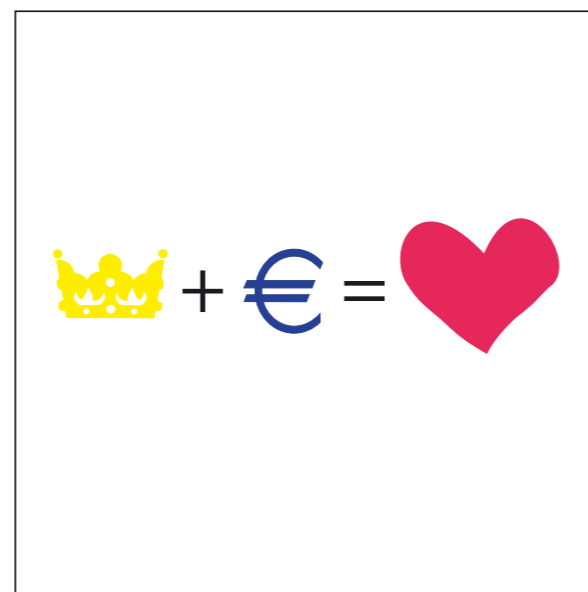



PLAKÁTY / tyto dva plakáty budou vylepovány na určená místa hosteskami a promotéry, kteří budou jezdit po městech a vesnicích vždy několik dní před vlastní propagační akcí kampaně

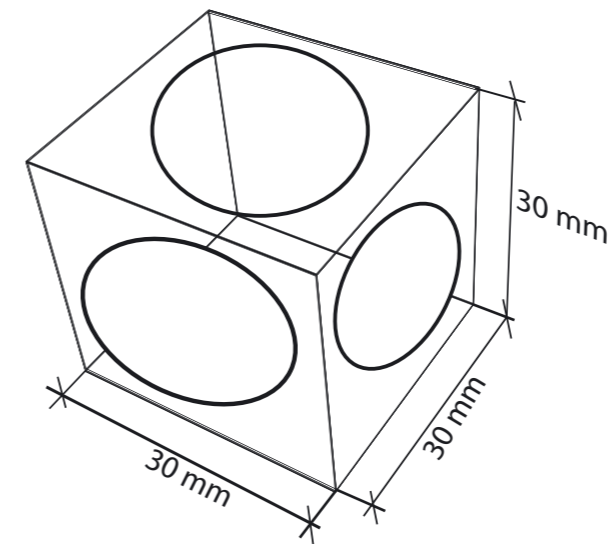
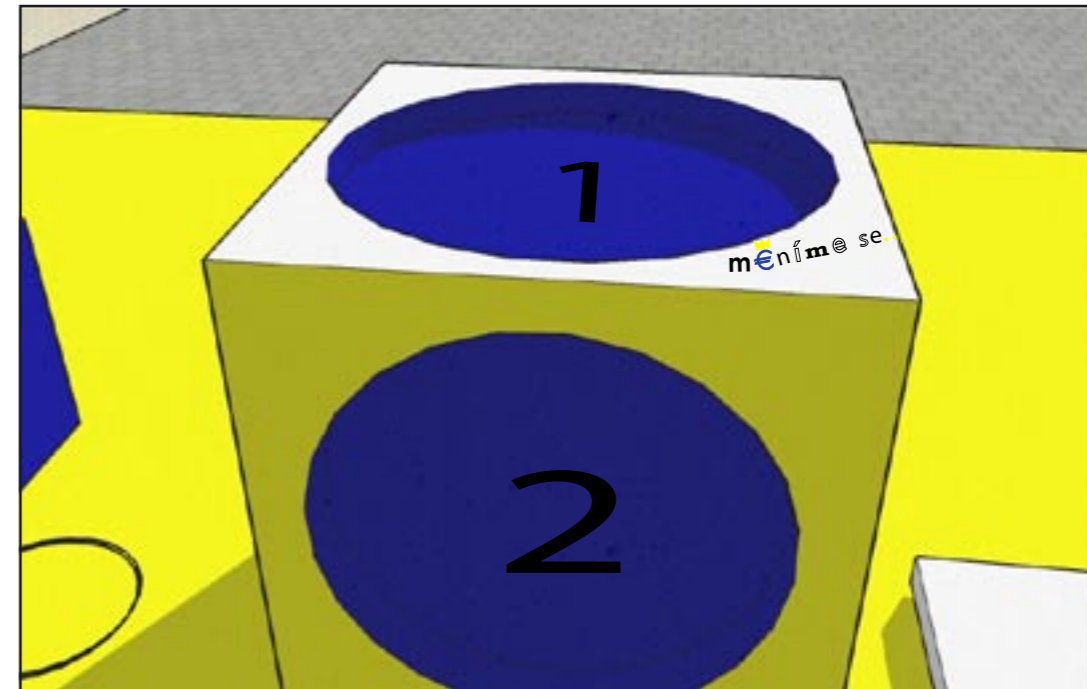
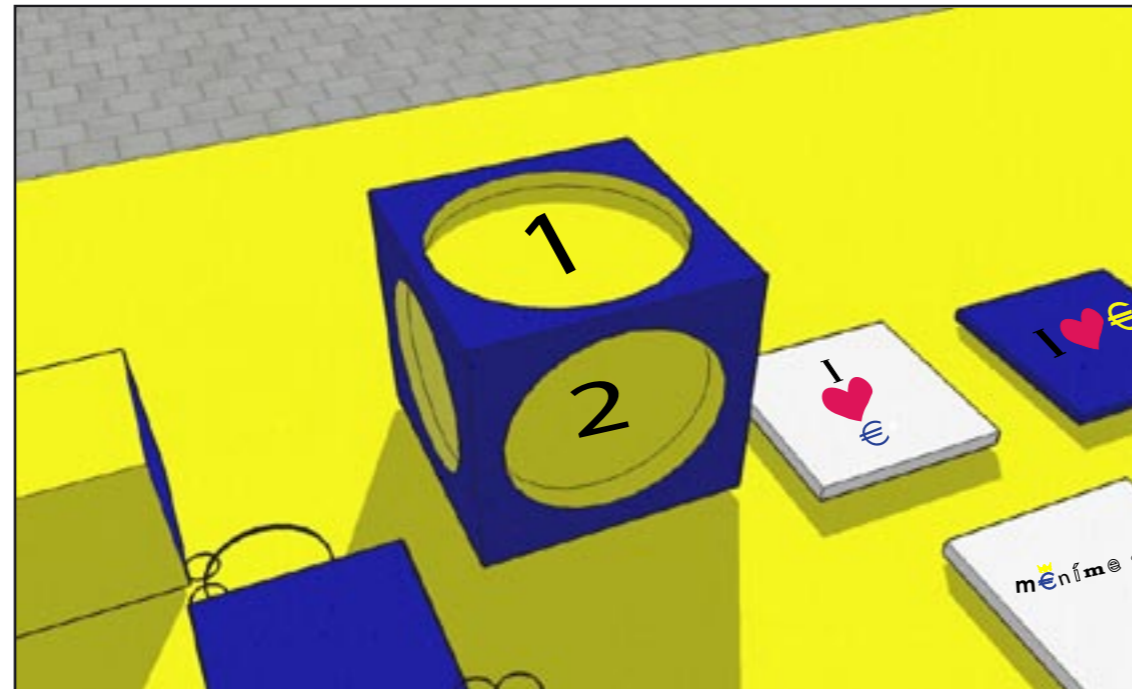

**MĚŘIČ NA PENÍZE** / navrhla jsem reklamní předmět, který bude pomáhat lidem se slabším zrakem s rozeznáváním drobných mincí; rozměry předmětu jsou odvozeny od velikosti největší mince - 3 x 3 x 3cm; otvory na jednotlivé mince mají menší hloubku, než mince samotné; barevnost předmětu - použití barev kampaně - žlutá/modrá/bílá

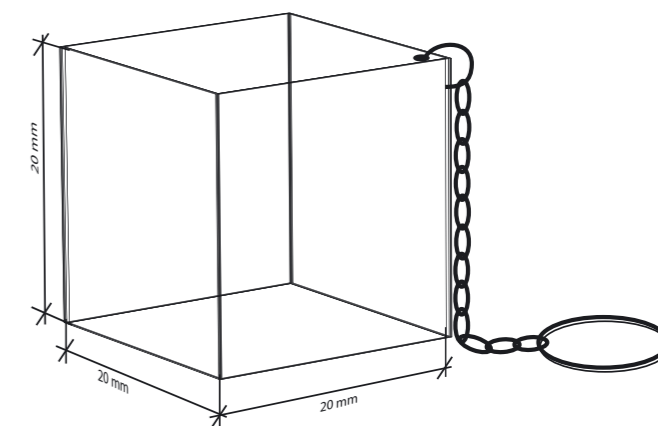
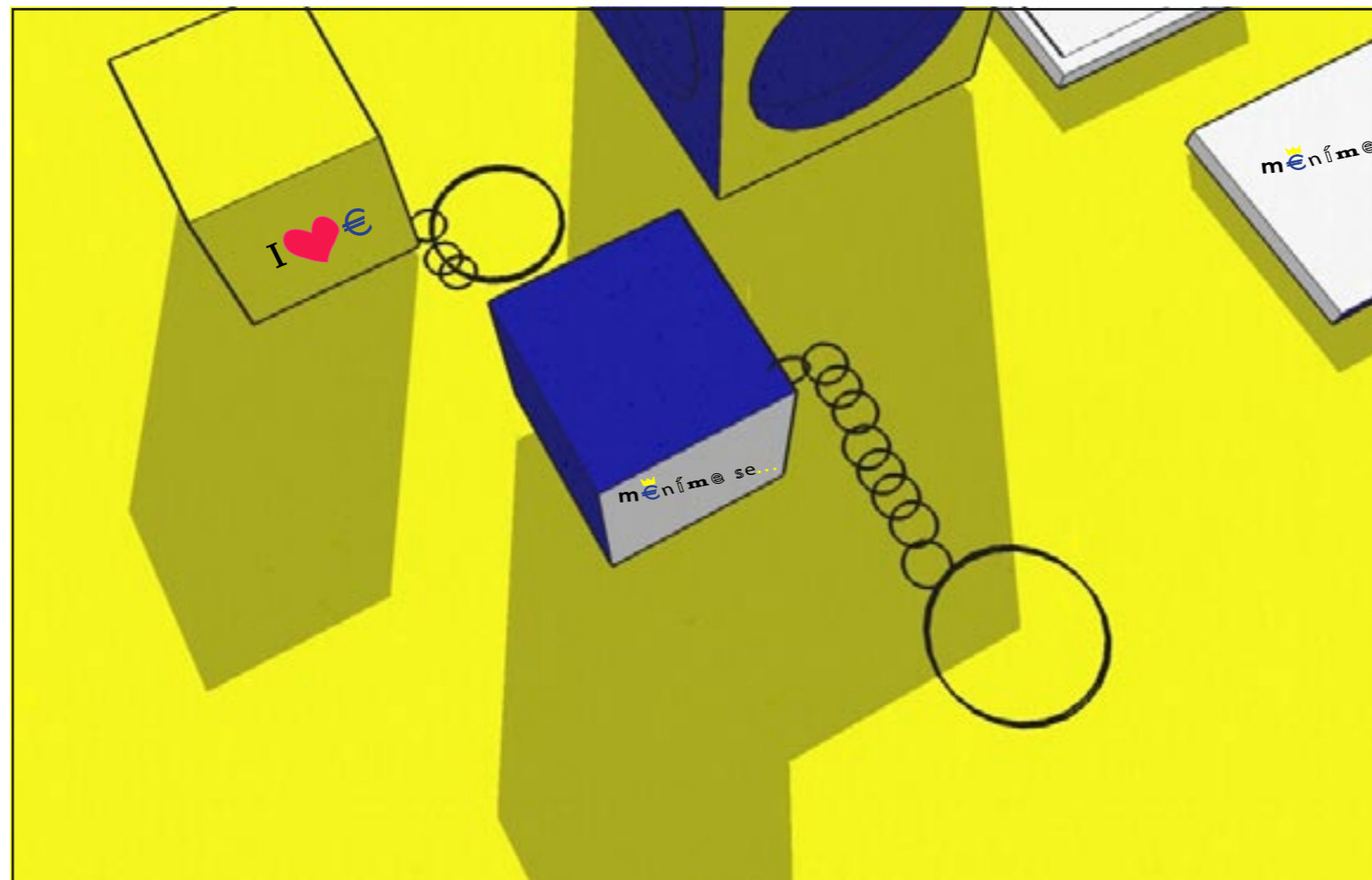

**KLÍČENKA** / jeden z propagačních předmětů, který bude rozdáván v průběhu kampaně; na jedné straně bude vždy umístěn slogan nebo symbol kampaně, navrhla jsem barevné varianty s použitím všech barev kampaně; materiál - plastová kostka, ocelový řetízek a očko

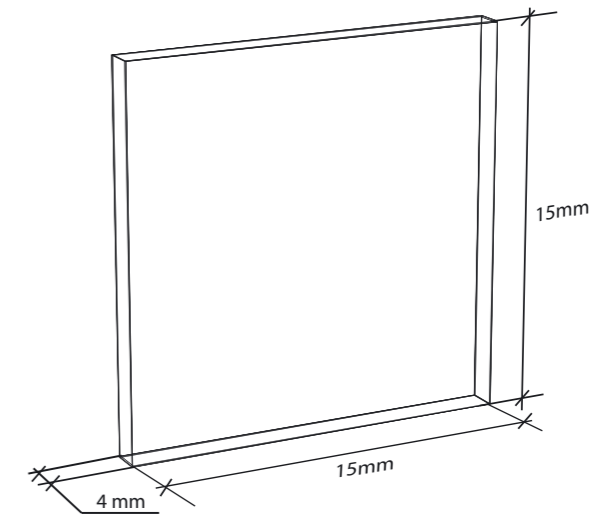
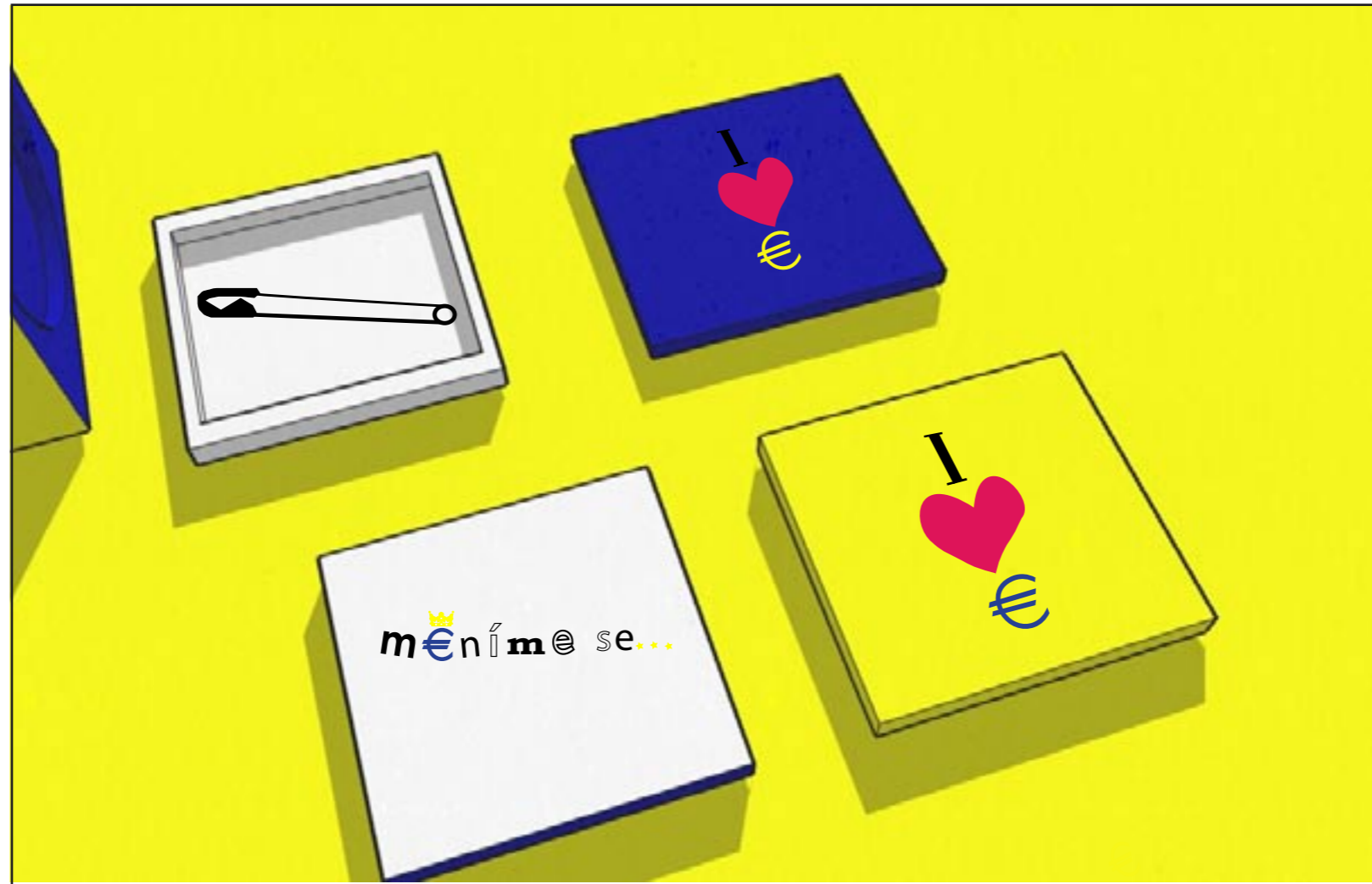

ODZNÁČKY / čtvercové odznáčky budou mít rozměr 1,5 cm na 1,5 cm a budou provedeny v několika variantách, které budou korespondovat se samolepkami; budou vyrobeny z plechu

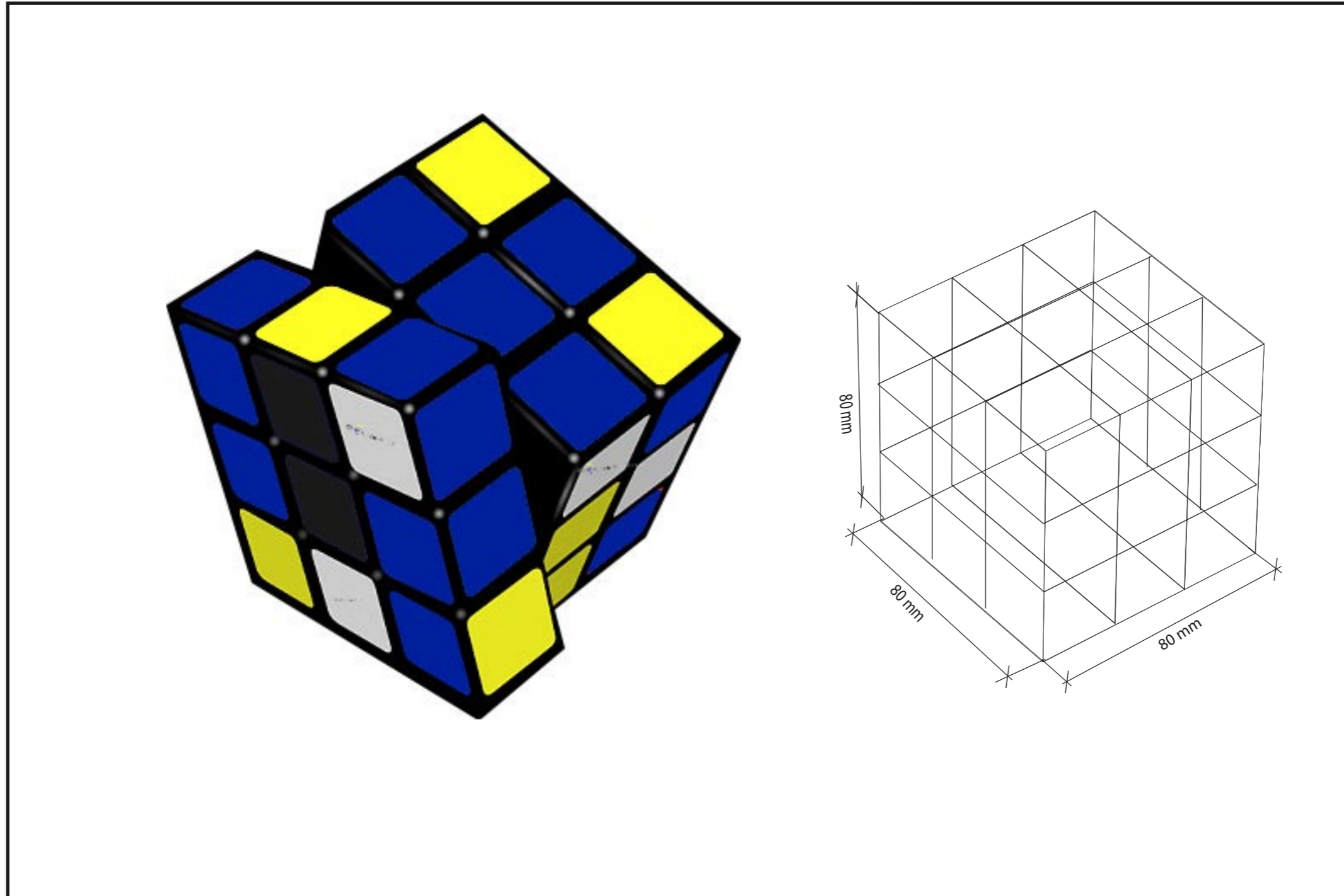

RUBIKOVA KOSTKA / tento propagační předmět by měl upoutat zejména mladší a střední generaci, budou vyrobeny ze stejného materiálu - plast - jako běžné Rubikovy kostky, pouze polepy budou mít propagační grafiku - symbol eura, srdce, koruny, celých symbolů kampaně.

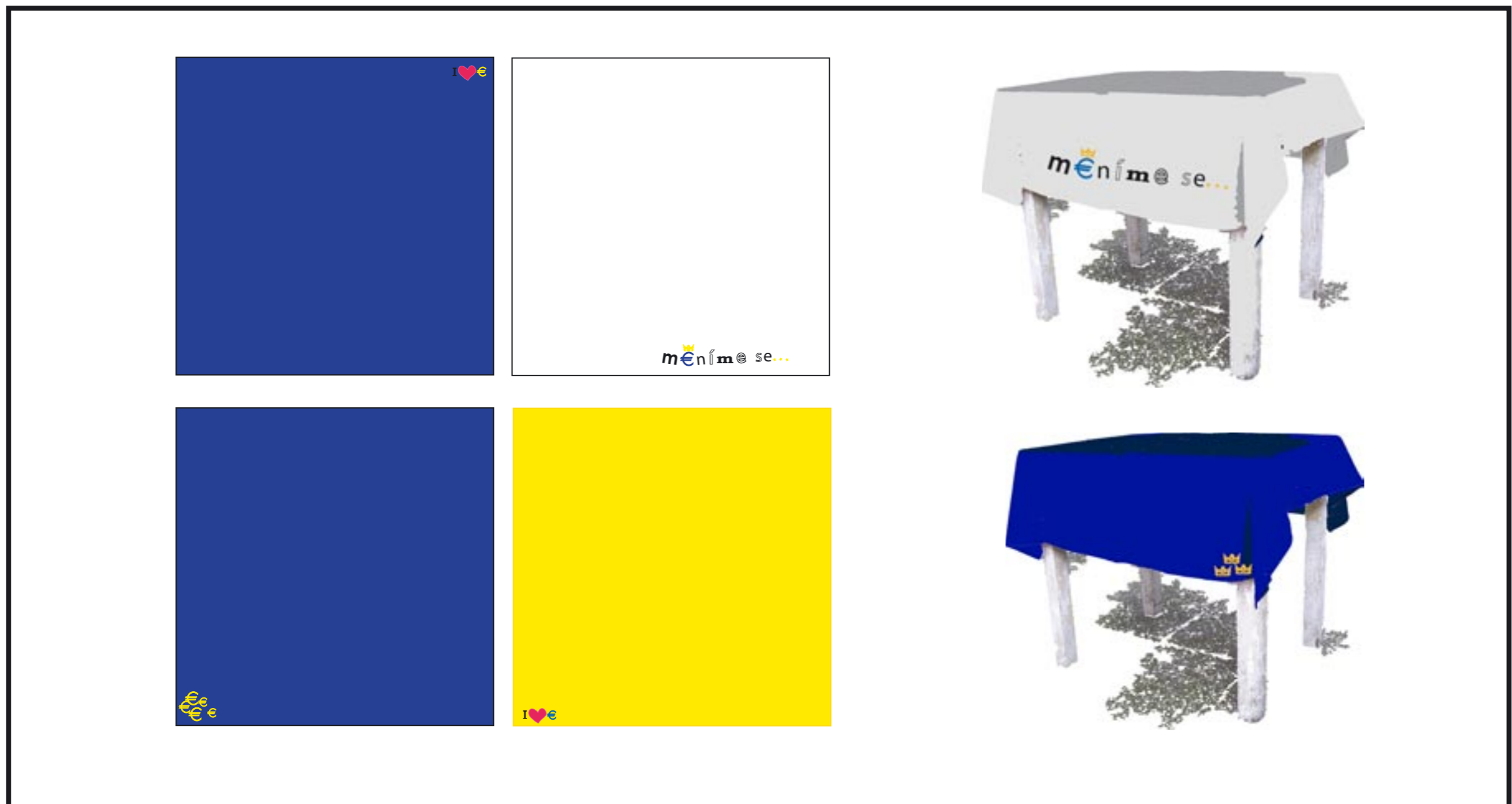

UBRUSY / ubrusy budou v barvách kampaně se symboly - eura, srdce, koruny, celých symbolů kampaně;  
budou v rozměrech 80 x 80 cm



**CITYLIGHTY / citylighty jsou jedním z podpůrných prvků kampaně, budou na nich umístěny fotografie změn - každá fotografie na jedné straně; je nutné, aby citylighty byly umístěny v prostoru tak, aby se daly obcházet; slogan bude umístěn pod fotografií**



**OBLEČENÍ HOSTESEK A PROMOTÉRŮ / hostesky budou oblečeny do šatů bez ramínek - žlutých nebo modrých, na hrudníku bude umístěn slogan kampaně v bílém rámečku, promotéři budou oblečeni v černých kalhotách a modré košili, opět se sloganem umístěným na hrudi**



**KAMIONY / kamiony nebudou v kampani sloužit pouze pro přepravu stánků, ale budou jejich součástí; kamiony budou přepravovat části informačních stánků na otevřených přívěsech tak, aby byly vidět, a aby byl vidět také slogan kampaně; slogan bude ale umístěn také po stranách kamionů; na kamionu budou převládat barvy kampaně**

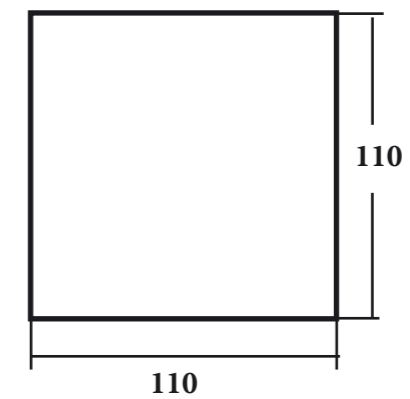

**EUROAUTA / euroauta budou vytvářet jakýsi předvoj před příjezdem kamionů nebo vlaků, budou opět v barvách kampaně a na střeše budou mít umístěnu krychli se sloganem kampaně; velikost kostek umístěných na euroautech bude 110 x 110 cm**

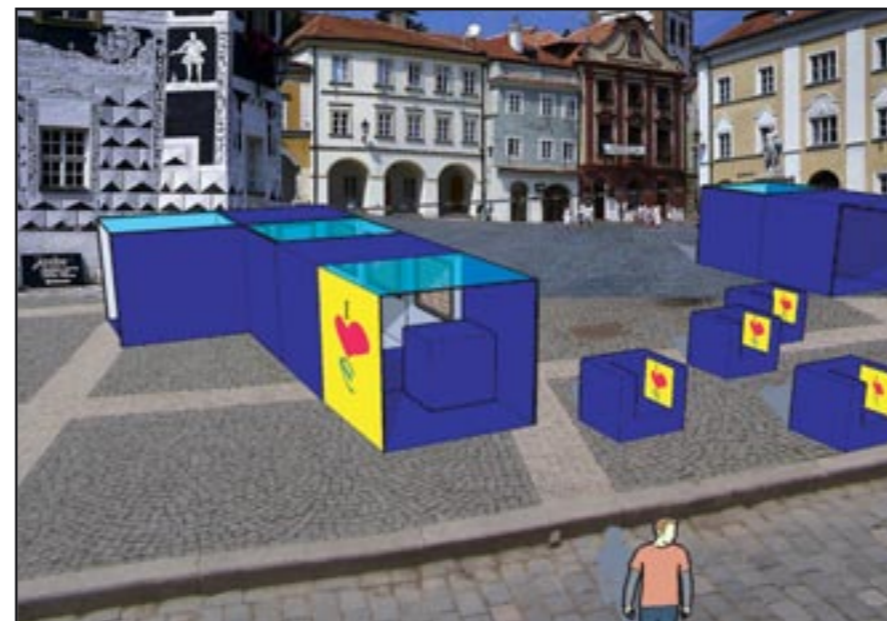
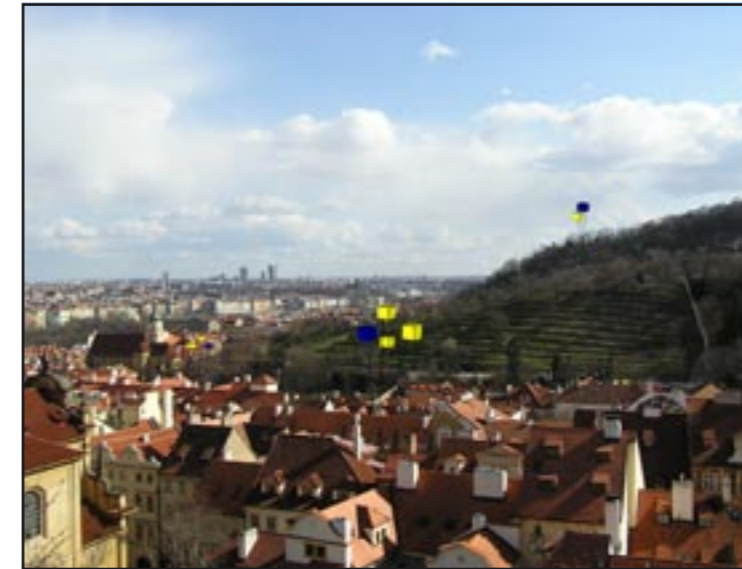

**EXTERIÉROVÉ POUTAČE /** jednotný prvek kampaně - krychle - bude umístěn na místech na střechách v různých počtech, v barvách kampaně, kde se budou vznášet, ale vždy tak, aby splňovaly bezpečnostní podmínky; materiál - syntetická hmota napuštěná plynem, ukořteno pevnými lany  
**KŘESLA /** křesla vycházejí z tvaru krychle, cíí barvy kampaně a jsou potištěna symboly; materiál - plast

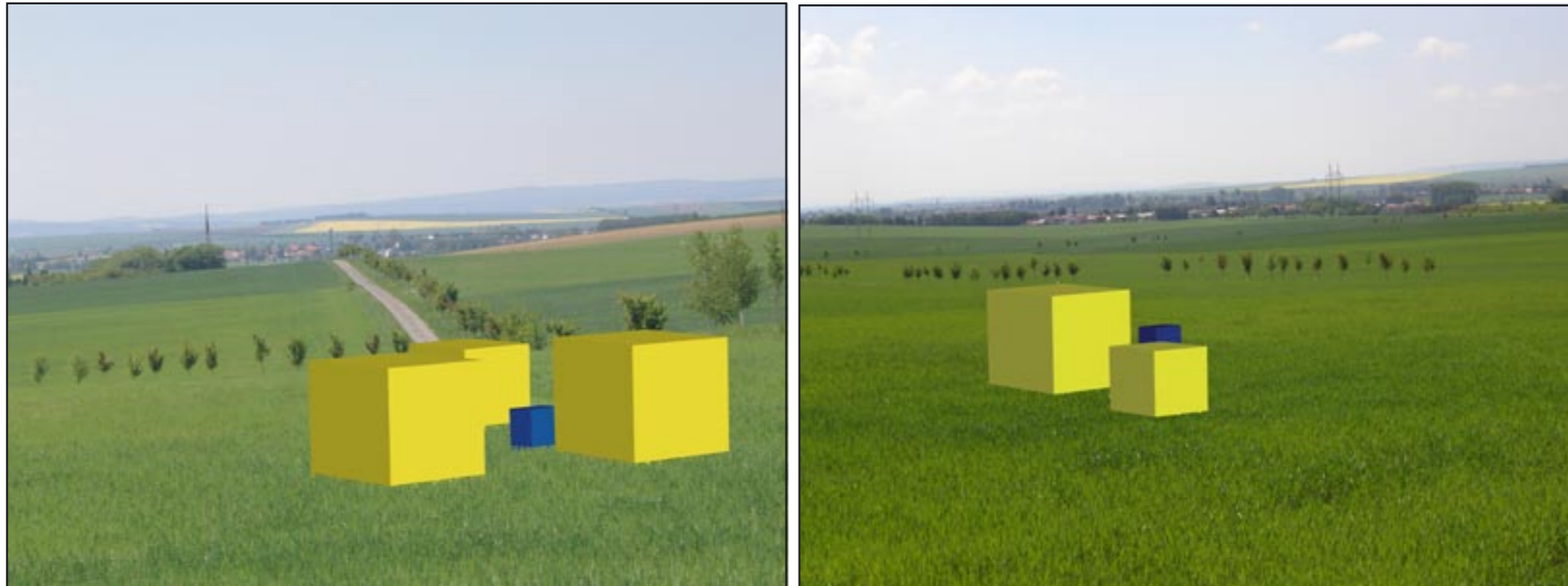

**UMÍSTĚNÍ KRYCHLÍ / virální marketing - jednotný prvek kampaně - krychle - bude umístěn na místech, kde se vyskytuje větší počet lidí nebo u dálnic a silnic, na volných, dobře viditelných místech; krychle budou umístěny v různých počtech, v barvách kampaně, vždy více než dvě; slogan bude umístěn na krychle až v průběhu kampaně**